

UMGANG MIT INTEGRIERTEN AKKU-KOMPONENTEN AN STEVENS E-BIKES

■
**MONTAGE UND HANDHABUNG DER DECKEL- UND AKKU-ENTNAHME,
BEDIENEN DER LADEBUCHSE, SICHERHEITS- UND WEITERE GEBRAUCHSHINWEISE**

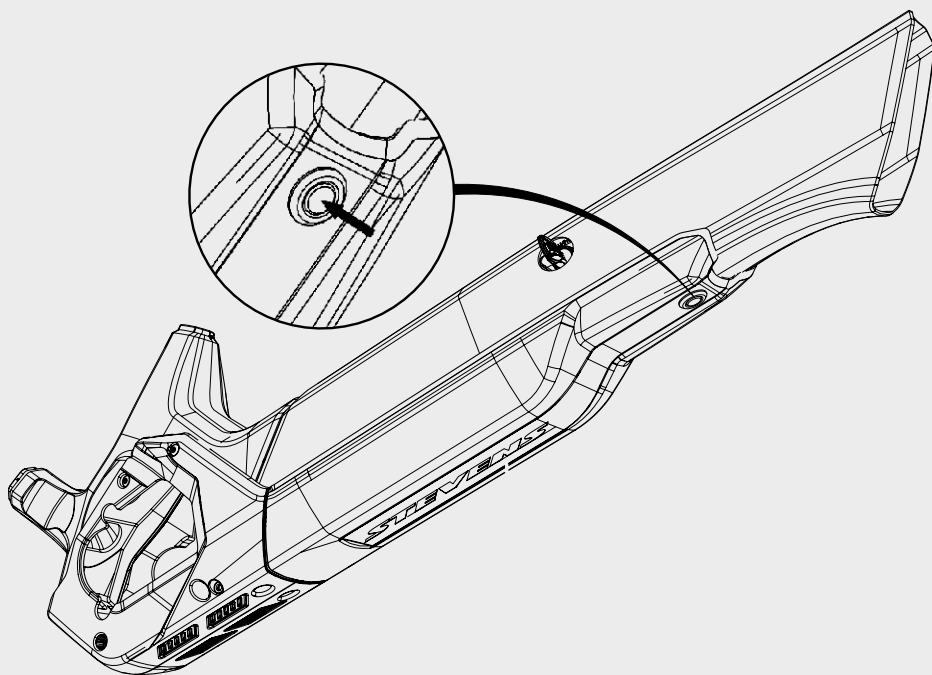

Diese Anleitung soll Ihnen eine Einführung in die Handhabung von Akku-Komponenten der STEVENS E-Bike-Modelle geben.

Sie finden hier STEVENS spezifische Anleitungen wie die Entnahme des Akkus und das Aufladen des Akkus in eingebautem Zustand.

Weitere Anleitungen und Informationen finden sie in der Bosch Anleitung.

Bei den gezeigten Bildern handelt es sich um schematische Zeichnungen, diese können ggf. etwas von der Realität abweichen.



Inhalt

Deckel öffnen und schließen*

- | | |
|--|-----------|
| <input type="checkbox"/> Akku semi-integriert, 2 Gewinde | 03 |
| <input type="checkbox"/> Akku voll integriert, Deckel oben, 3 Gewinde | 04 |
| <input type="checkbox"/> Akku voll integriert, Deckel unten (E-Inception) | 05 |
| <input type="checkbox"/> Akku semi-integriert, Deckel unten | 06 |
| <input type="checkbox"/> Akku voll integriert, Deckel unten (E-Hardtail, E-Simeto) | 07 |

Akku entnehmen **08**

Akku einsetzen **14**

Aufladen am Rad **18**

Flaschenhalter-Gewinde **22**

Hinweise **23**

*Bitte die verbaute Akku-Komponente oben ankreuzen, oder bei Ihrem STEVENS Fachhändler erfragen.



1. Deckel öffnen und schließen | Akku semi-integriert, 2 Gewinde

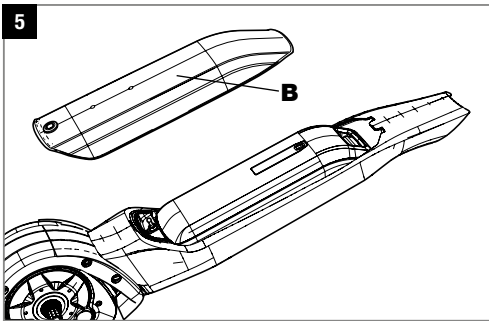
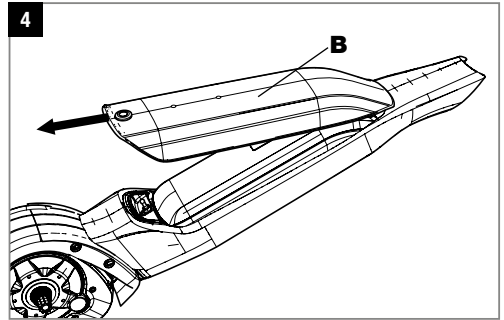
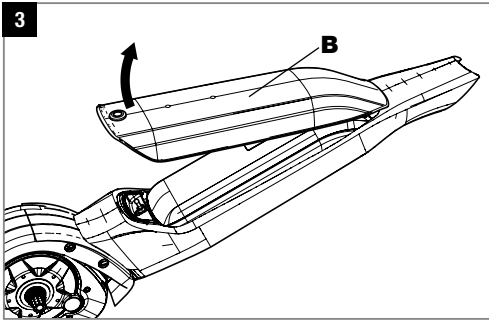
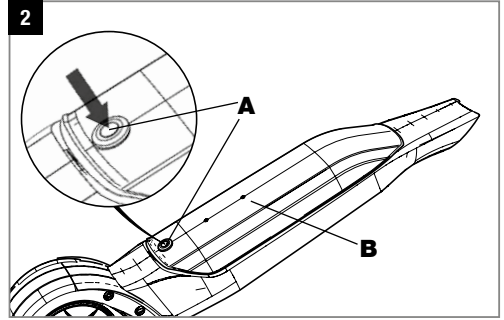
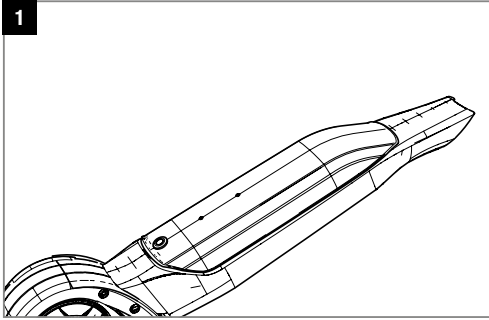

Drücken Sie den Knopf (A), um den Deckel (B) aus der Fixierung zu lösen. **2**

Sie können den Deckel (B) nun durch leichtes Kippen nach oben vom Rahmen abheben. **Hinweis:** Vermeiden Sie das Herunterfallen des Deckels um eine Beschädigung des Verschlussmechanismus zu vermeiden. **3**

Daraufhin kann der Deckel (B) nach hinten herausgenommen werden. **4**

Der Deckel (B) ist jetzt komplett vom Rahmen getrennt. **5**

Hinweis: Zum Verschließen befestigen Sie den Deckel wieder in umgekehrter Reihenfolge.

WARNUNG

Überprüfen sie vor jeder Fahrt den korrekten und festen Sitz des Akkudeckels. Ein Ablösen und Herunterfallen des Deckels während der Fahrt kann zu einen Unfall mit kaum vorhersehbaren Folgen bis hin zum Tode führen.

1. Deckel öffnen und schließen | Akku voll integriert, Deckel oben, 3 Gewinde

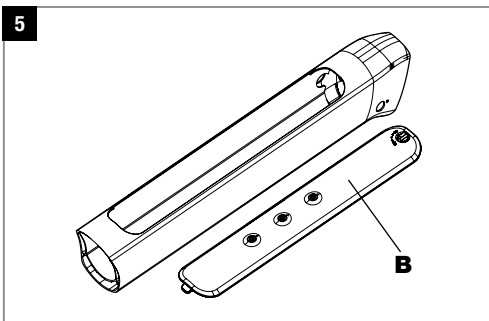
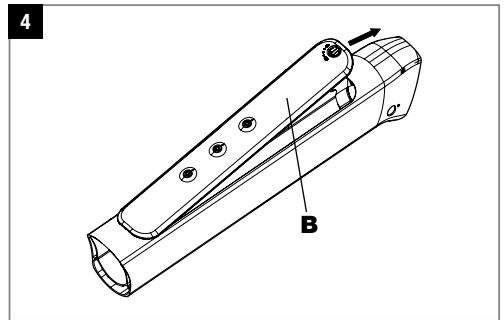
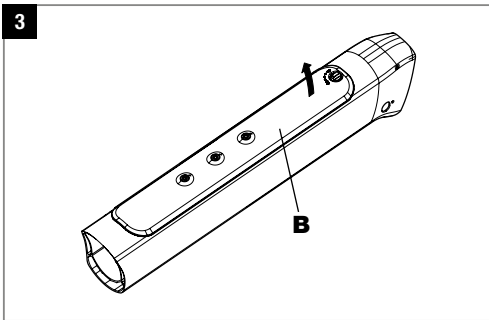
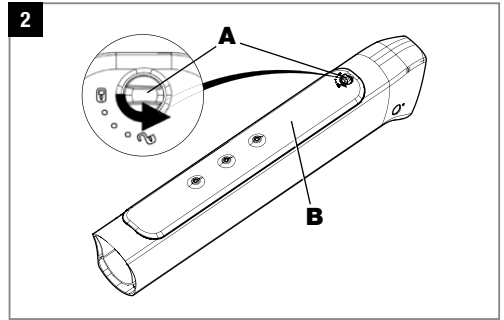
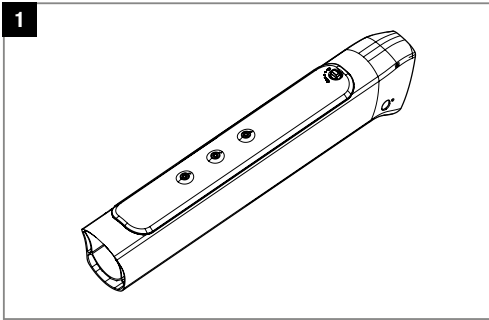

Drehen Sie den Verschluss (A) gegen den Uhrzeigersinn. Der Deckel (B) löst sich so aus der Fixierung. **2**

Sie können den Deckel (B) nun durch leichtes Kippen nach hinten vom Rahmen abheben. **3**

Daraufhin kann der Deckel (B) nach vorne und seitlich herausgenommen werden. **4**

Der Deckel (B) ist jetzt komplett vom Rahmen getrennt. **5**

Hinweis: Zum Verschließen befestigen Sie den Deckel wieder in umgekehrter Reihenfolge.

WARNUNG

Überprüfen sie vor jeder Fahrt den korrekten und festen Sitz des Akkudeckels. Ein Ablösen und Herunterfallen des Deckels während der Fahrt kann zu einen Unfall mit kaum vorhersehbaren Folgen bis hin zum Tode führen.

1. Deckel öffnen und schließen | Akku voll integriert, Deckel unten (E-Inception)

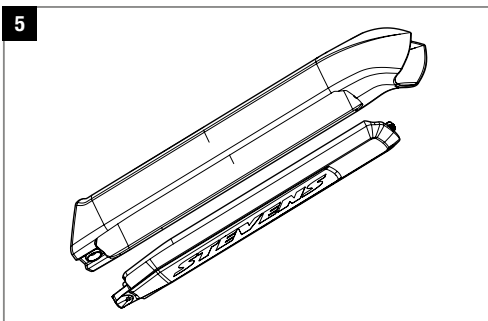
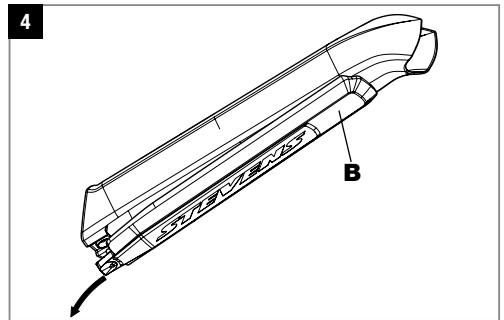
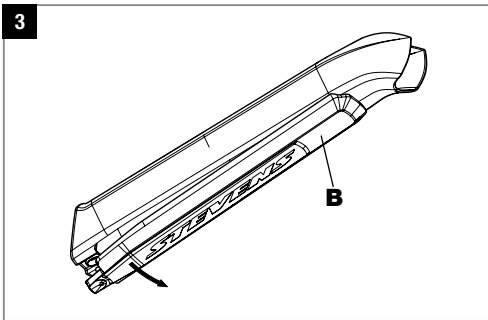
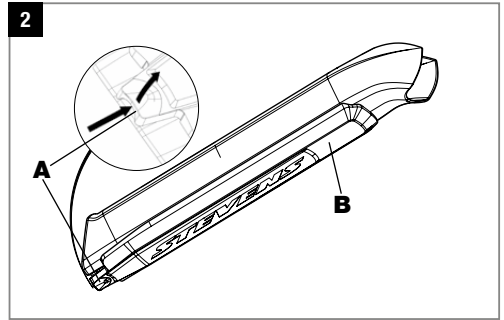
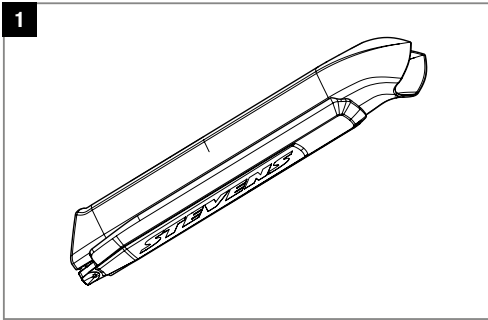

Haken Sie mit einem Finger in die Öffnung (A) und ziehen Sie dann mit dem Finger an der Öffnung nach vorne und unten um den Deckel (B) aus der Fixierung zu lösen. Der Deckel wird sich mit einem Ruck lösen. **2**

Der Deckel (B) ist jetzt vom Rahmen getrennt und Sie müssen ihn nur noch mit der Hand führen. **3 + 4**

Hinweis: Vermeiden Sie das Herunterfallen des Deckels um eine Beschädigung des Verschlussmechanismus zu vermeiden.

Der Deckel (B) ist jetzt komplett vom Rahmen getrennt. **5**

Hinweis: Zum Verschließen befestigen Sie den Deckel wieder in umgekehrter Reihenfolge.

WARNUNG

Überprüfen sie vor jeder Fahrt den korrekten und festen Sitz des Akkudeckels. Ein Ablösen und Herunterfallen des Deckels während der Fahrt kann zu einen Unfall mit kaum vorhersehbaren Folgen bis hin zum Tode führen.

1. Deckel öffnen und schließen | Akku semi-integriert, Deckel unten

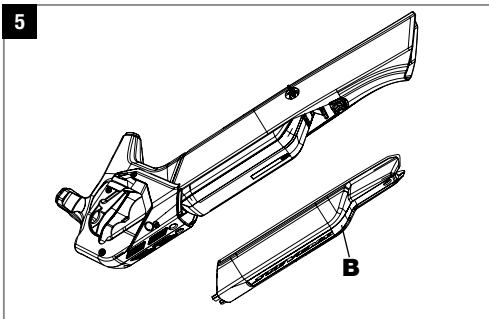
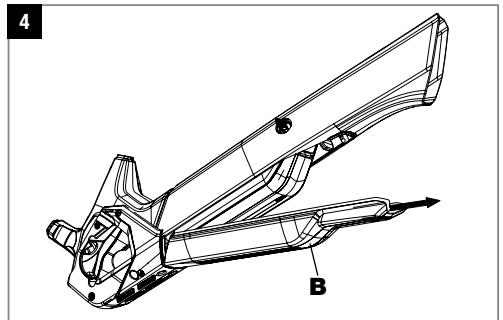
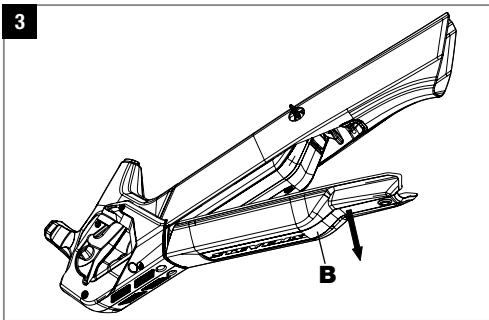
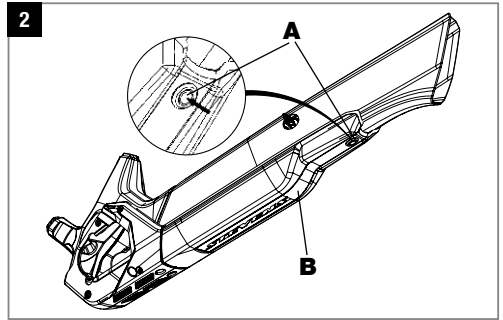
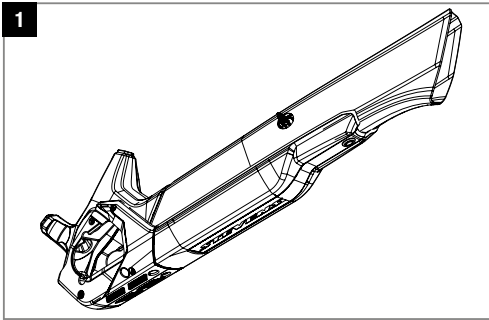

Drücken Sie den Knopf (A), um den Deckel (B) aus der Fixierung zu lösen. **2**

Sie können den Deckel (B) nun durch leichtes Kippen nach unten vom Rahmen abheben. **Hinweis:** Vermeiden Sie das Herunterfallen des Deckels um eine Beschädigung des Verschlussmechanismus zu vermeiden. **3**

Daraufhin kann der Deckel (B) nach vorne herausgenommen werden. **4**

Der Deckel (B) ist jetzt komplett vom Rahmen getrennt. **5**

Hinweis: Zum Verschließen befestigen Sie den Deckel wieder in umgekehrter Reihenfolge.

WARNUNG

Überprüfen sie vor jeder Fahrt den korrekten und festen Sitz des Akkudeckels. Ein Ablösen und Herunterfallen des Deckels während der Fahrt kann zu einen Unfall mit kaum vorhersehbaren Folgen bis hin zum Tode führen.

1. Deckel öffnen und schließen | Akku voll integriert, Deckel unten (E-Hardtail, E-Simeto)

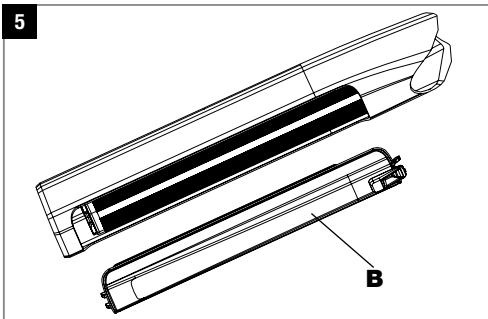
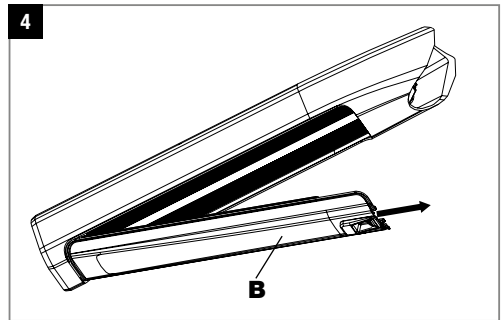
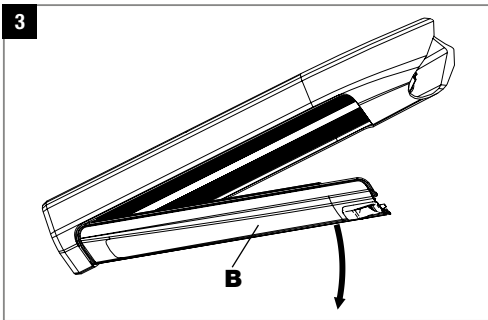
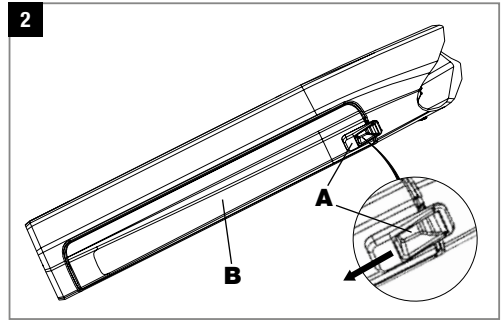
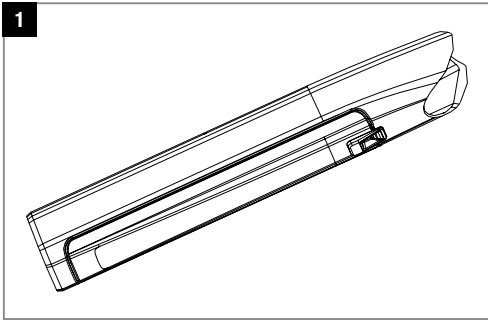

Schieben Sie die Verriegelung (A) nach unten, um den Deckel (B) aus der Fixierung zu lösen. **2**

Der Deckel (B) löst sich selber von Rahmen, Sie müssen ihn nur noch mit der Hand führen. **Hinweis:** Vermeiden Sie das Herunterfallen des Deckels um eine Beschädigung des Verschlussmechanismus zu vermeiden. **3**

Daraufhin kann der Deckel (B) seitlich nach vorne herausgenommen werden. **4**

Der Deckel (B) ist jetzt komplett vom Rahmen getrennt. **5**

Hinweis: Zum Verschließen befestigen Sie den Deckel wieder in umgekehrter Reihenfolge.

WARNUNG

Überprüfen sie vor jeder Fahrt den korrekten und festen Sitz des Akkudeckels. Ein Ablösen und Herunterfallen des Deckels während der Fahrt kann zu einen Unfall mit kaum vorhersehbaren Folgen bis hin zum Tode führen.

2. Akku entnehmen

1

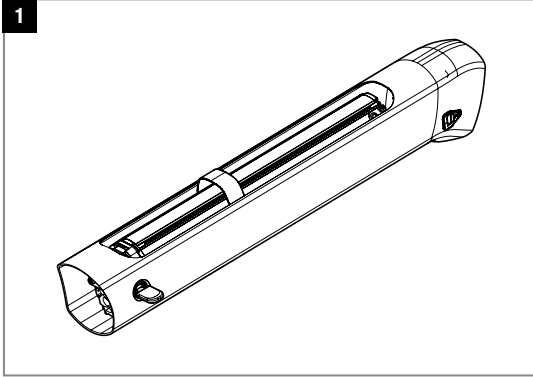

Der Deckel (B) ist jetzt komplett vom Rahmen getrennt.

2

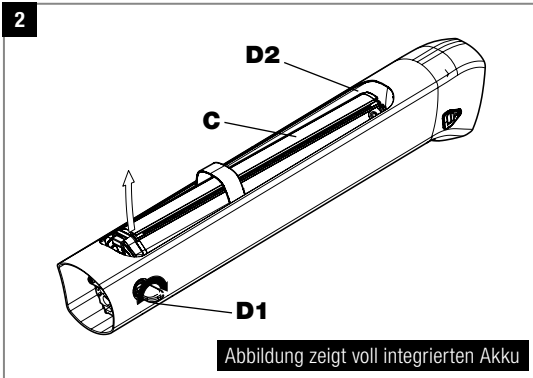

Als nächsten Schritt stecken Sie den Schlüssel in das Schloss.

Hinweis: Das Schloss befindet sich entweder auf der rechten Seite am unteren Ende (**D1**), oder auf der linken Seite am oberen Ende (**D2**).

Durch drehen des Schlosses hebt sich der Akku (C) leicht aus seiner Einbauposition an.

Drehrichtung:

voll integrierter Akku > im Uhrzeigersinn
semi-integrierter Akku > gegen den Uhrzeigersinn

Hinweis: Sollte sich der Akku nicht anheben, ziehen Sie ihn bei geöffnetem Schloss leicht nach oben.

3

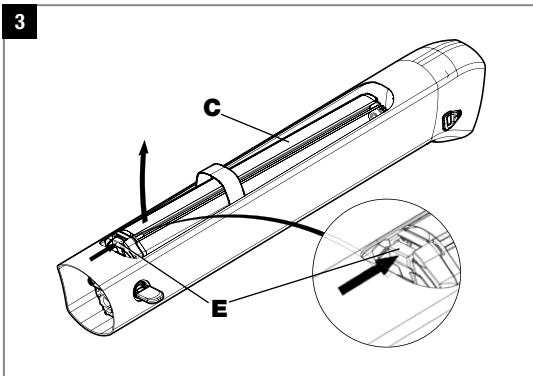

Zunächst muss per Finger die Rückhaltesicherung (E) entriegelt werden. Hierzu diese in Pfeil-Richtung drücken. Danach kann der Akku (C) komplett herausgenommen werden.

4

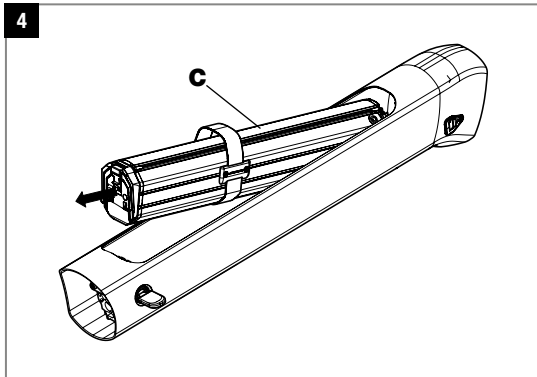

Beim Herausnehmen darauf achten, dass der Akku (C) nicht an das Sitzrohr, Oberrohr oder die Rahmenöffnung stößt.

5

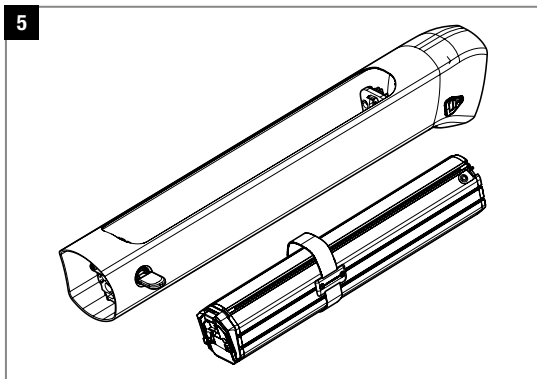

Der Akku ist jetzt vollständig vom Rahmen getrennt und kann zum Beispiel zum Aufladen transportiert werden.

Wie der Akku geladen wird, entnehmen Sie bitte dem Bosch-Handbuch „Bosch eBike Akku-Guide“.

2. Akku entnehmen | Akku semi-integriert, Deckel unten

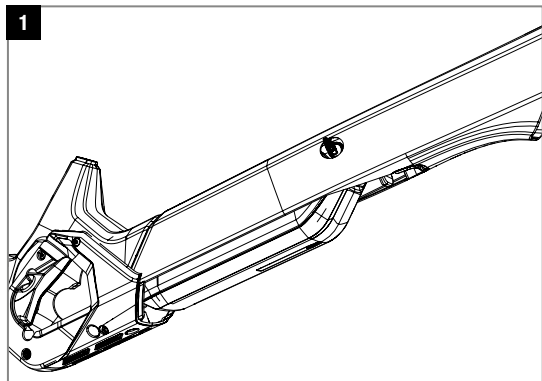

Der Deckel (B) ist jetzt komplett vom Rahmen getrennt.

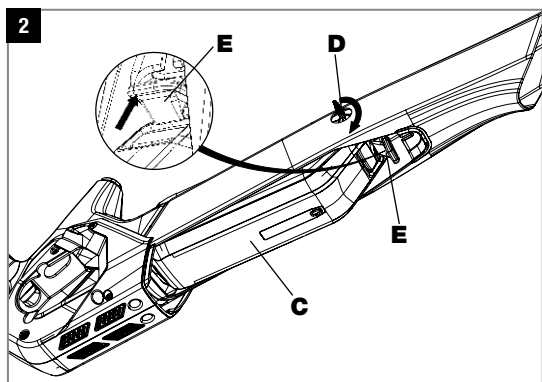

Als nächsten Schritt stecken Sie den Schlüssel in das Schloss und drehen ihn im Uhrzeigersinn, um das Schloss zu öffnen (D).

Drücken Sie die rote Haltesicherung (E) nach oben, um den Akku (C) komplett zu lösen. Halten Sie den Akku mit der Hand fest, damit er nicht nach unten herausfallen kann.

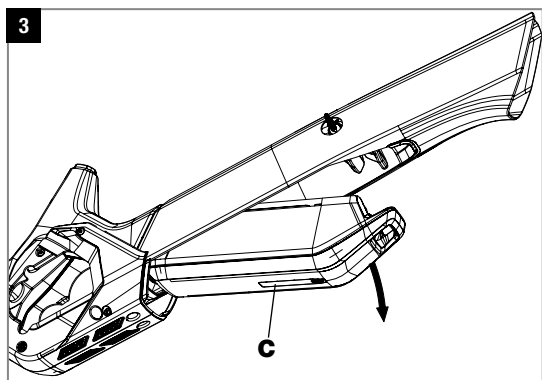

Kippen Sie jetzt den Akku (C) nach unten, bis er horizontal aus dem Unterrohr herausragt.

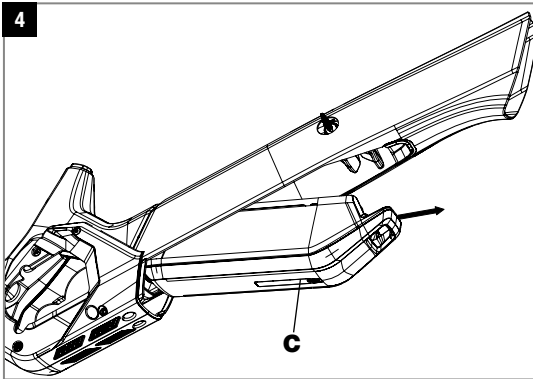

Als nächstes ziehen Sie den Akku (C) nach vorne aus der Halterung.

Hinweis: Vermeiden Sie das Herunterfallen des Akkus um eine Beschädigung zu vermeiden.

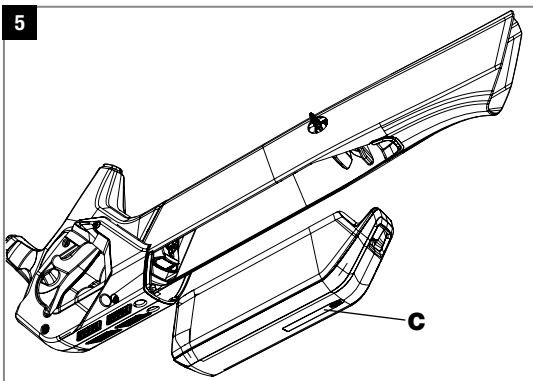

Der Akku (C) ist jetzt vollständig vom Rahmen getrennt und kann zum Beispiel zum Aufladen transportiert werden.

Wie der Akku geladen wird, entnehmen Sie bitte dem Bosch-Handbuch „Bosch eBike Akku-Guide“.

2. Akku entnehmen | Akku voll-integriert, E-Simeto

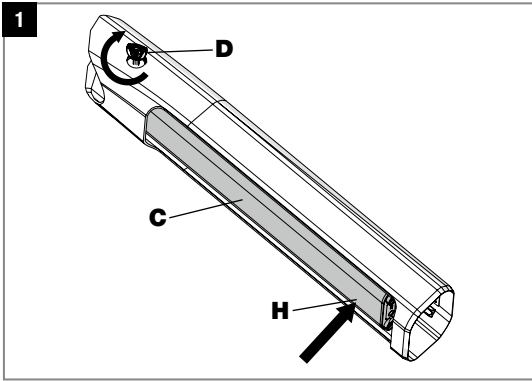

Der Deckel (B) ist jetzt komplett vom Rahmen getrennt.

Hinweis: Sichern Sie den Akku (C) mit der Hand gegen versehentliches Herunterfallen (H).

Als nächsten Schritt stecken Sie den Schlüssel in das Schloss und drehen ihn im Uhrzeigersinn, um das Schloss zu öffnen (D).

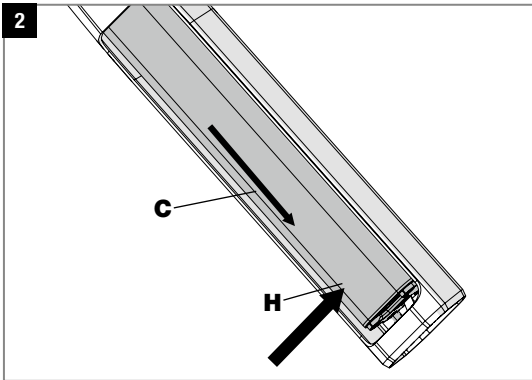

Durch das Öffnen des Schlosses löst sich der Akku (C) aus der oberen Fixierung und rutscht ein kleines Stück nach unten. Sichern Sie weiterhin mit der Hand den Akku gegen versehentliches Herunterfallen (H).

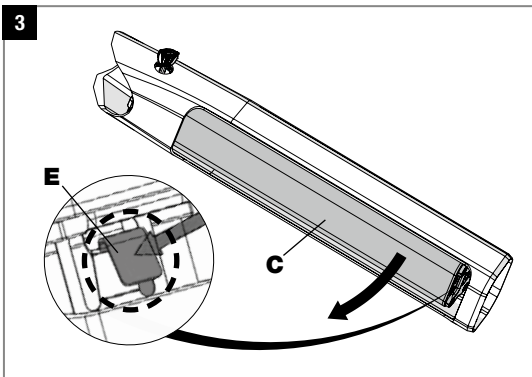

Drücken Sie die Haltesicherung (E) in Richtung des Motors, um den Akku (C) von der Halterung zu lösen. Halten Sie den Akku mit beiden Händen fest, damit er nicht nach unten herausfallen kann.

Kippen Sie jetzt den Akku (C) nach unten, bis er unten aus dem Unterrohr herausragt.

4

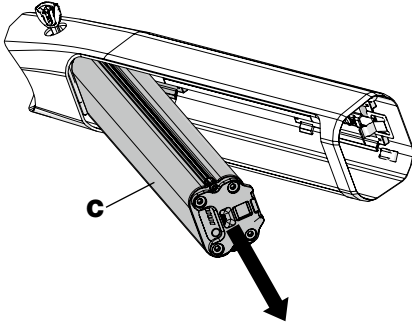

Als nächstes ziehen Sie den Akku (C) nach unten aus der Halterung.

Hinweis: Vermeiden Sie das Herunterfallen des Akkus um eine Beschädigung zu vermeiden.

5

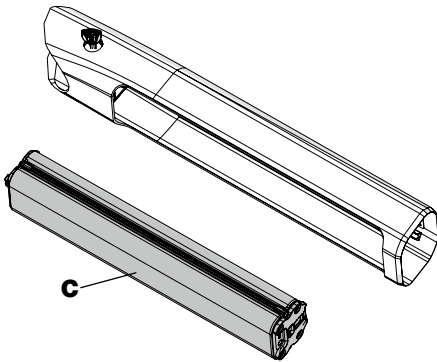

Der Akku (C) ist jetzt vollständig vom Rahmen getrennt und kann zum Beispiel zum Aufladen transportiert werden.

Wie der Akku geladen wird, entnehmen Sie bitte dem Bosch-Handbuch „Bosch eBike Akku-Guide“.

3. Akku einsetzen

1

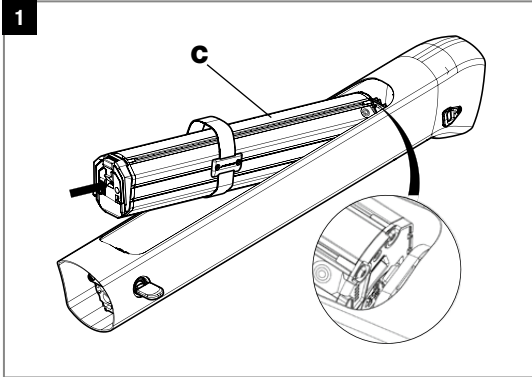

Zur Montage des Akkus (C) muss er vorher vollständig vom Ladegerät getrennt sein.

Danach wird er vorsichtig in die Aufnahme geführt und parallel zum Rohr in Position gebracht.

Hinweis: Die Aufnahme befindet sich **immer** an der gegenüberliegenden Seite des Schlosses.

Hinweis: Der Akku passt nur in einer Position in die Aufnahme.

2

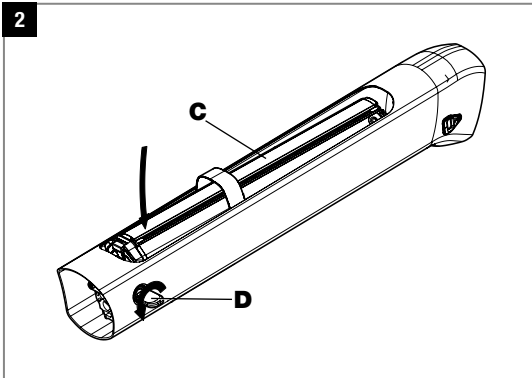

Jetzt wird der Akku (C) vorsichtig in die Aufnahme mit Schloss geführt.

Öffnen Sie jetzt das Schloss durch Drehen des Schlüssels (D) gegen den Uhrzeigersinn und lassen Sie den Akku in die Aufnahme gleiten.

3

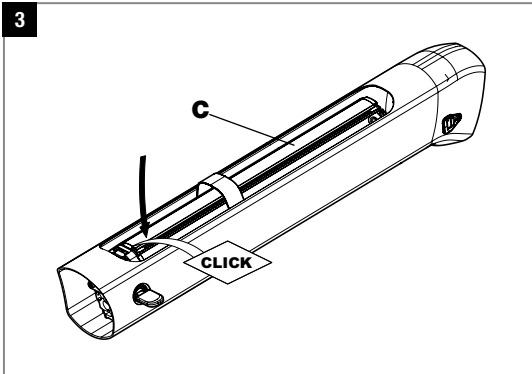

Zur vollständigen Fixierung des Akkus (C), wird Druck (nach unten) im Bereich der Halterung mit Schloss auf den Akku ausgeübt. Es ertönt ein „CLICK“-Geräusch, sobald der Akku die endgültige Position erreicht hat.

3. Akku einsetzen | Akku semi-integriert, Deckel unten

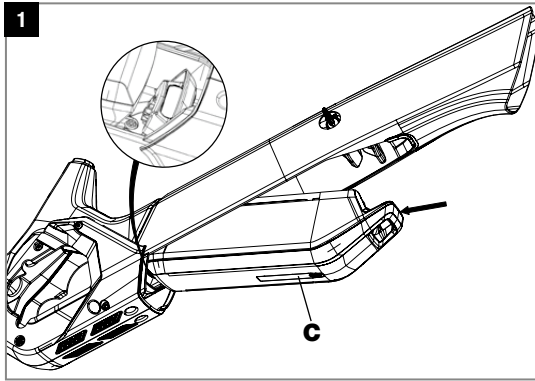

Zur Montage des Akkus (C) muss er vorher vollständig vom Ladegerät getrennt sein.

Danach wird er vorsichtig in die Aufnahme geführt.

Hinweis: Die Aufnahme befindet sich **immer** in der Nähe des Motors.

Hinweis: Der Akku passt nur in einer Position in die Aufnahme.

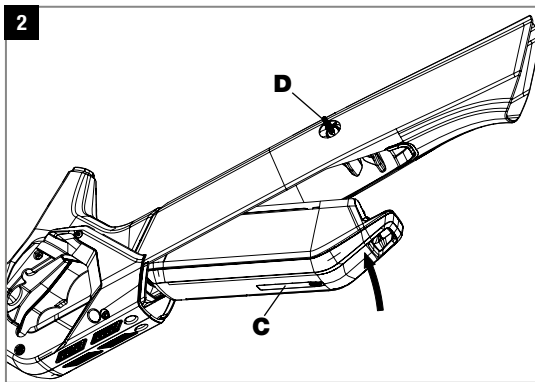

Jetzt wird der Akku (C) vorsichtig nach oben in die Aufnahme mit Schloss geführt.

Schließen Sie jetzt das Schloss durch Drehen des Schlüssels (D) gegen den Uhrzeigersinn, ziehen sie die rote Haltesicherung nach oben und lassen Sie den Akku in die Aufnahme gleiten.

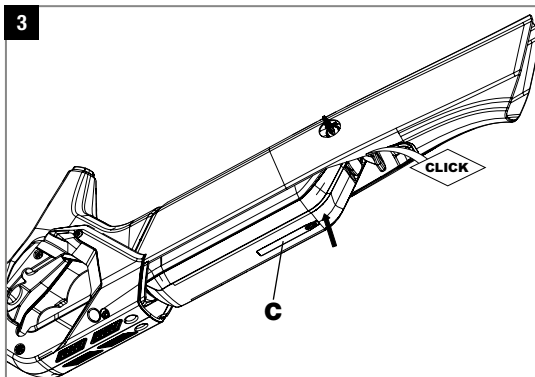

Zur vollständigen Fixierung des Akkus (C), wird Druck (nach oben) im Bereich der roten Haltesicherung mit Schloss auf den Akku ausgeübt. Es ertönt ein „CLICK“-Geräusch, sobald der Akku die endgültige Position erreicht hat.

3. Akku einsetzen | Akku voll-integriert, E-Simeto

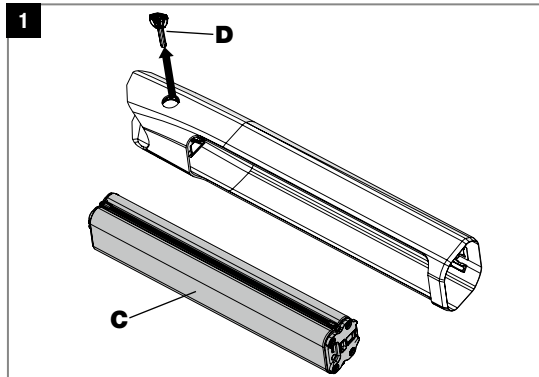

Zur Montage des Akkus (C) muss er vorher vollständig vom Ladegerät getrennt sein.

Schließen Sie das Schloss durch drehen des Schlüssels gegen den Uhrzeigersinn und ziehen Sie den Schlüssel (D) aus dem Schloss.

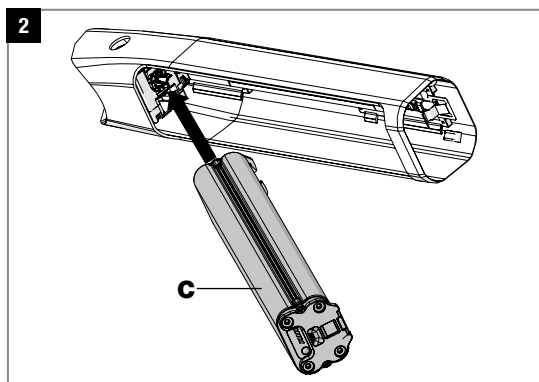

Führen Sie den Akku (C) vorsichtig in die obere Aufnahme mit Schloss.

Hinweis: Der Akku passt nur in einer Position in die Aufnahme.

Hinweis: Sichern Sie den Akku mit der Hand gegen versehentliches Herunterfallen.

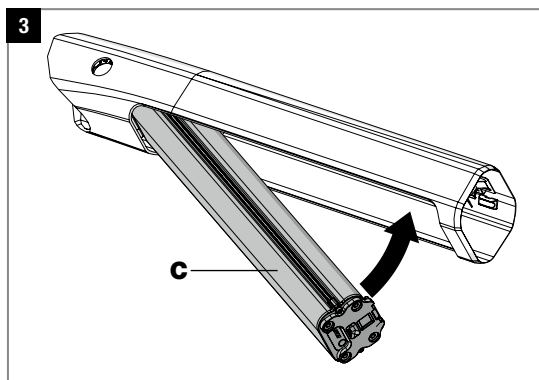

Führen Sie als nächstes den Akku (C) vorsichtig in die untere Aufnahme.

Hinweis: Sichern Sie den Akku mit der Hand gegen versehentliches Herunterfallen.

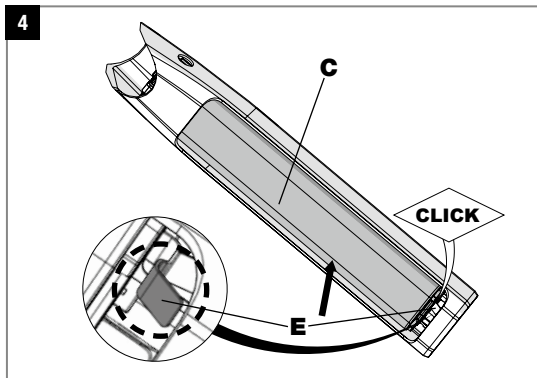

Führen Sie den Akku (C) in die untere Halterung bis ein „CLICK“-Geräusch der Ausfallsicherung (E) ertönt.

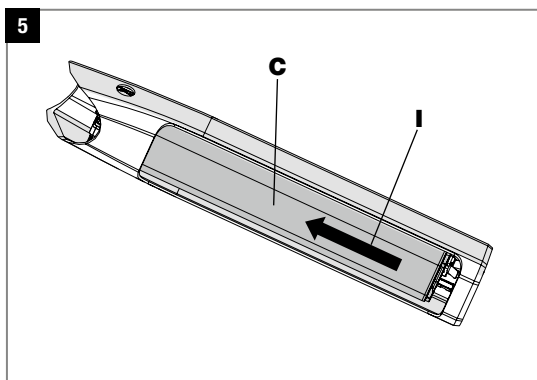

Zur vollständigen Fixierung des Akkus (C), schieben Sie den Akku in der jetzigen Position ein kleines Stück nach oben (I) bis Sie spüren das der Akku oben einrastet und vollständig fixiert ist. Der Akku hat jetzt die endgültige Position erreicht.

Hinweis: Prüfen Sie vor dem Anbringen des Akku-deckels, ob der Akku korrekt und fest in der Halterung sitzt.

4. Aufladen am Rad | Ladebuchse Variante 1

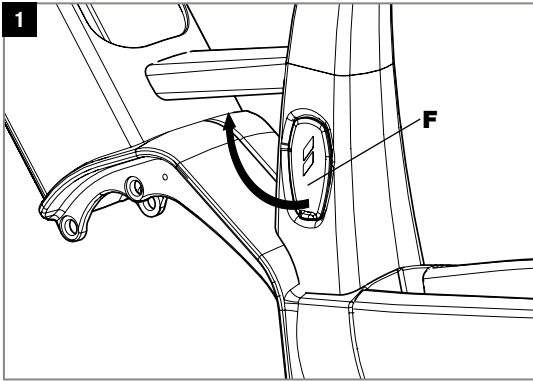

Die Abdeckung (F) an der linken Seite des Sitzrohres über dem Motor-Interface von unten leicht anheben und vorsichtig nach oben aufklappen.

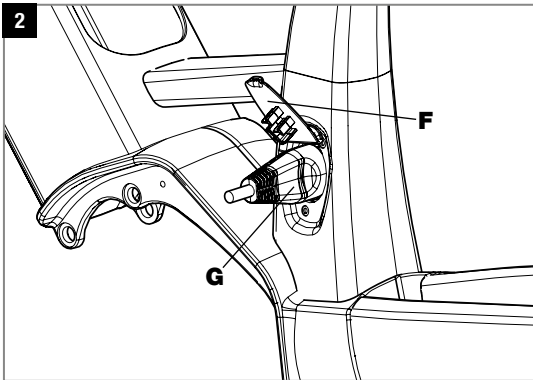

Die Ladebuchse ist somit zugänglich für den Ladestecker (H). Den Ladestecker (H) durch leichten Druck einschieben. Die geriffelte Seite des Steckers muss in Richtung Vorderrad zeigen und die Seite mit der Vertiefung in Richtung Hinterrad. Wie der Akku geladen wird, entnehmen Sie bitte dem Bosch-Handbuch „Bosch eBike Akku-Guide“.

Hinweis: Der Ladestecker (H) passt nur in dieser Position in die Ladebuchse. Bei falscher Handhabung können die Bauteile irreparabel beschädigt werden.

4. Aufladen am Rad | Ladebuchse Variante 2

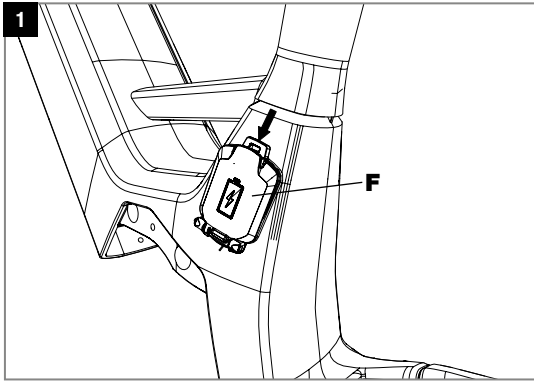

Die Abdeckung (F) an der linken Seite des Sitzrohres über dem Motor-Interface durch drücken der Verriegelung öffnen und nach unten aufklappen.

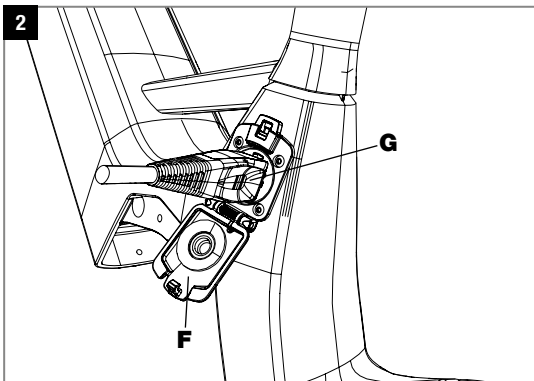

Die Ladebuchse ist somit zugänglich für den Ladestecker (G). Den Ladestecker (G) durch leichten Druck einschieben. Die geriffelte Seite des Steckers muss in Richtung Vorderrad zeigen und die Seite mit der Vertiefung in Richtung Hinterrad. Wie der Akku geladen wird, entnehmen Sie bitte dem Bosch-Handbuch „Bosch eBike Akku-Guide“.

Hinweis: Der Ladestecker (G) passt nur in dieser Position in die Ladebuchse. Bei falscher Handhabung können die Bauteile irreparabel beschädigt werden.

4. Aufladen am Rad | Ladebuchse Variante 3

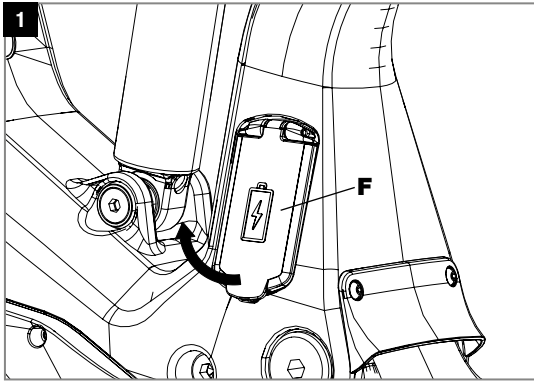

Die Abdeckung (F) an der linken Seite des Sitzrohres über dem Motor-Interface von unten mit leichtem Druck entriegeln, leicht anheben und vorsichtig nach oben aufklappen.

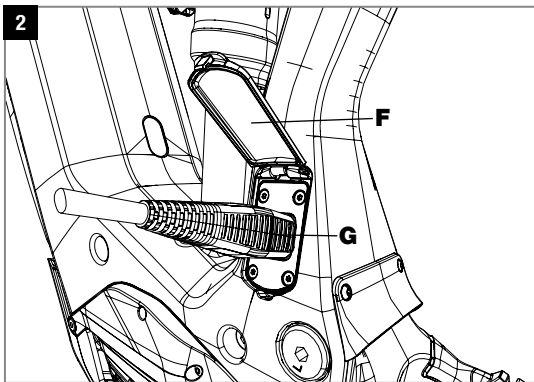

Die Ladebuchse ist somit zugänglich für den Ladestecker (G). Den Ladestecker (G) durch leichten Druck einschieben. Die geriffelte Seite des Steckers muss in Richtung Hinterrad zeigen und die Seite mit der Vertiefung in Richtung Vorderrad. Wie der Akku geladen wird, entnehmen Sie bitte dem Bosch-Handbuch „Bosch eBike Akku-Guide“ oder dem STEVENS Handbuch.

Hinweis: Der Ladestecker (G) passt nur in dieser Position in die Ladebuchse. Bei falscher Handhabung können die Bauteile irreparabel beschädigt werden.

5. Achtung: Flaschenhalter-Gewinde im Deckel nicht durchgängig

1

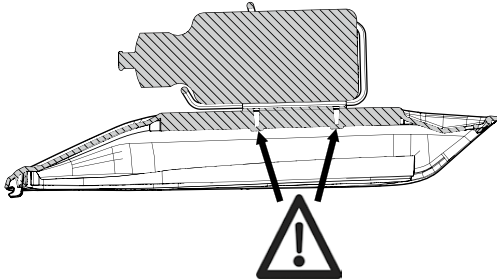

Die Gewinde für den Flaschenhalter oder Zubehör sind **nicht durchgängig**, eine Schraube kann **nur bis zu einer bestimmten Tiefe** eingeschraubt werden. Es handelt sich bei den Gewinden im Deckel um M5 Gewinde. Wird die Schraube zu weit eingeschraubt oder zu fest (MAX. 5 Nm) angezogen, kann es zu Schäden am Deckel, dem Gewinde oder sogar dem Akku kommen. Zur Auswahl der richtigen Schrauben wenden Sie sich bitte an Ihren STEVENS Fachhändler.

Es gelten folgende maximale Einschraubtiefen:

1 Akku semi-integriert, 2 Gewinde: 12 mm

2 Akku voll integriert, Deckel oben, 3 Gewinde: 6 mm

2

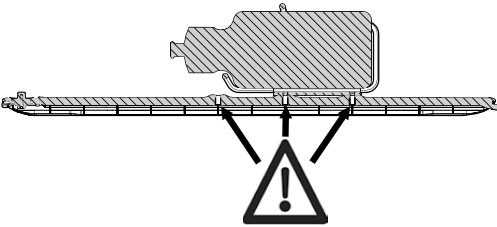

Hinweis Deckel oben, 3 Gewinde:

Es befinden sich drei Gewinde im Deckel. Dadurch lässt sich der Flaschenhalter oder weiteres Zubehör flexibel montieren und ggf. versetzen.

Durch diese Flexibilität lässt sich mehr Freiraum schaffen um über das Rad zu steigen, ohne mit dem Flaschenhalter oder anderem Zubehör zu kollidieren.

6. Achtung: Schlüssel immer abziehen

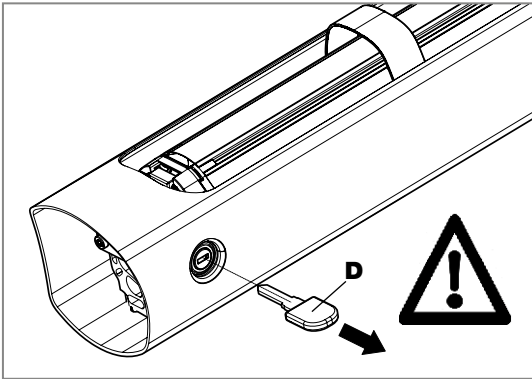

Der Schlüssel (D) muss unbedingt vor dem Pedalieren beziehungsweise Drehen der Kurbel **entfernt werden**. Sollte der Kurbelarm oder der Schuh in der Bewegung den Schlüssel berühren, kann der Schlüssel, der Kurbelarm und das Schloss beschädigt werden.

7. Empfehlung: Deckel immer wieder montieren

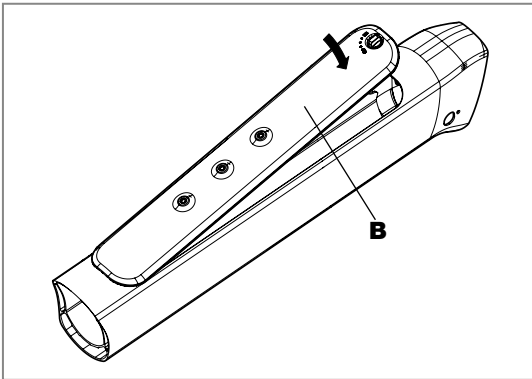

Sollten Sie den Akku zum Laden entnommen haben, empfehlen wir immer den Deckel (B) wieder zu montieren.

Hinweis: Die Deckel sind nicht gegen Diebstahl gesichert. Bitte beachten Sie dies beim Abstellen an öffentlichen und leicht zugänglichen Orten.

HANDLING INTEGRATED BATTERY COMPONENTS ON STEVENS E-BIKES

■
**ASSEMBLY AND HANDLING OF THE COVER AND BATTERY REMOVAL,
OPERATION THE CHARGING SOCKET, SAFETY AND OTHER INSTRUCTIONS FOR USE**

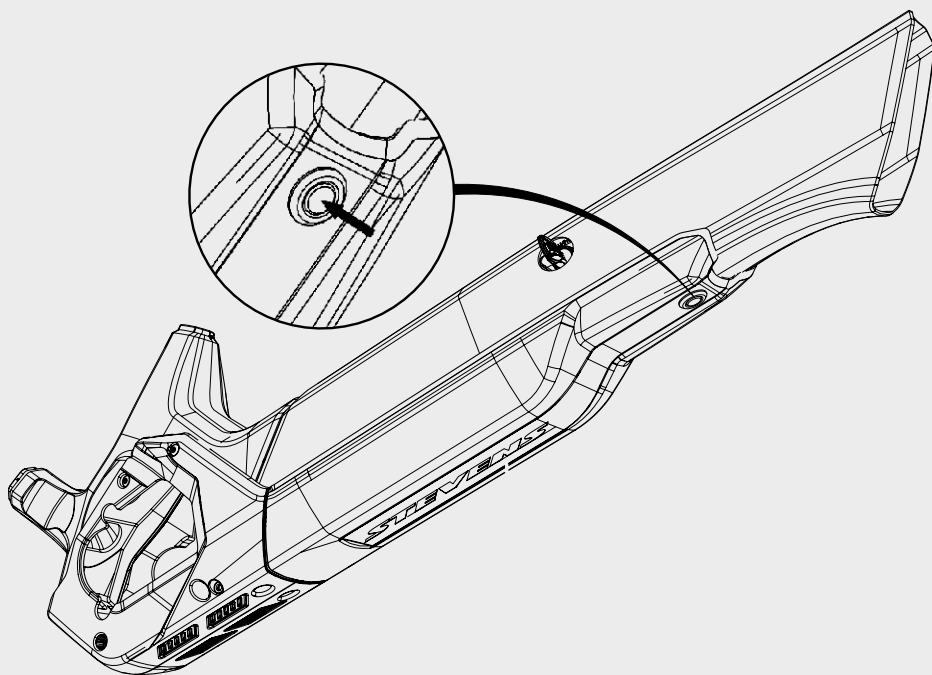

This manual is intended to give you an introduction to the handling of battery components of STEVENS e-bike models.

You will find STEVENS specific instructions such as how to remove the battery and charge the battery when it is installed.

Further instructions and information can be found in the Bosch manual.

The pictures shown are schematic drawings, and may differ slightly from reality.



Content

Open and close battery cover*

<input type="checkbox"/>	Battery semi-integrated, 2 threads	03
<input type="checkbox"/>	Battery fully integrated, top cover, 3 threads	04
<input type="checkbox"/>	Battery fully integrated, bottom cover (E-Inception)	05
<input type="checkbox"/>	Battery semi-integrated, bottom cover	06
<input type="checkbox"/>	Battery fully integrated, bottom cover (E-Hardtail, E-Simeto)	07

Battery removal **08**

Insert battery **14**

Recharging on the bike **18**

Water bottle boss threads **22**

Notes **23**

*Please mark the installed battery component above, or ask your STEVENS dealer.



1. Open and close battery cover | Battery semi-integrated, 2 threads

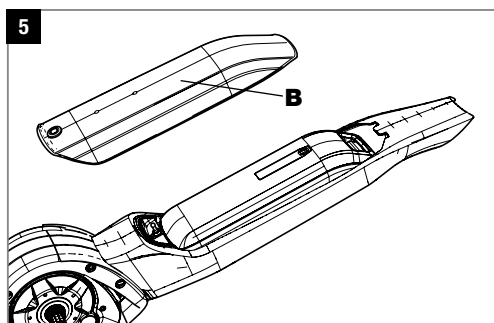
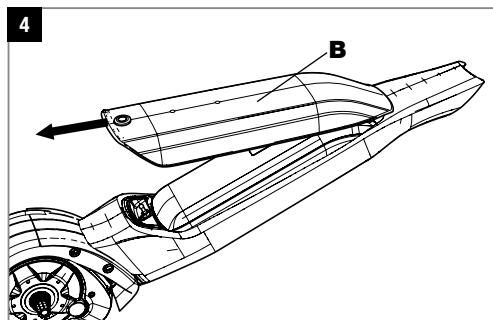
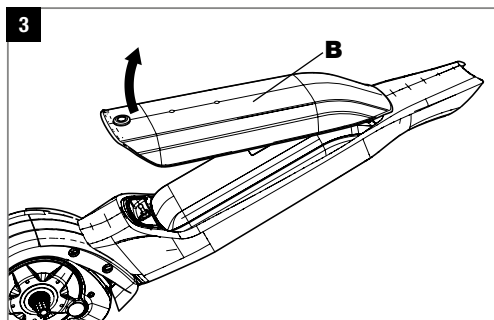
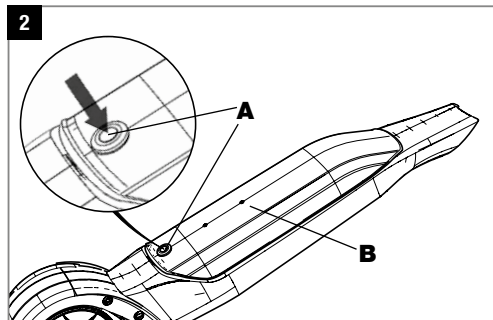
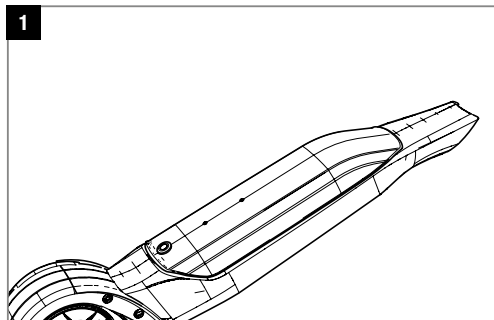

Press the button (A) to release the cover (B) from the fixation. **2**

You can now lift the lid (B) off the frame by tilting it slightly upwards away from the frame. **3**

Note: Avoid dropping the cover to avoid damaging the locking mechanism.

The cover (B) can now be removed by sliding it backwards. **4**

The cover (B) is now completely separated from the frame. **5**

Note: To close, reattach the cover in the reverse order.

WARNING

Before each journey, check that the battery cover is correctly and firmly seated. Loosening and dropping the cover while driving can lead to an accident with hardly foreseeable consequences up to death.

1. Open and close battery cover | Fully integrated battery, top cover, 3 threads

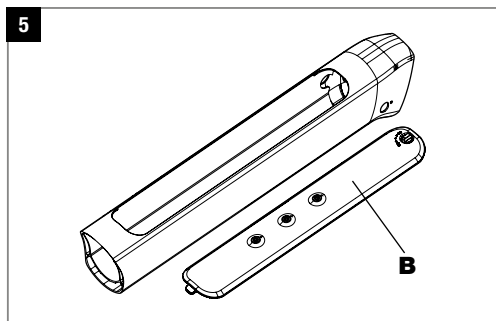
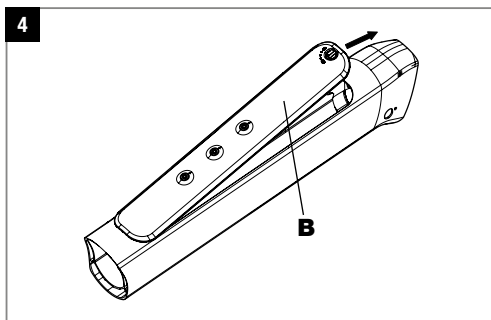
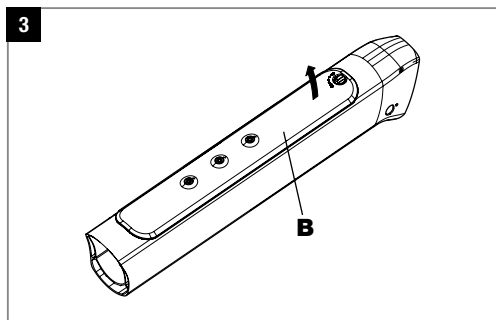
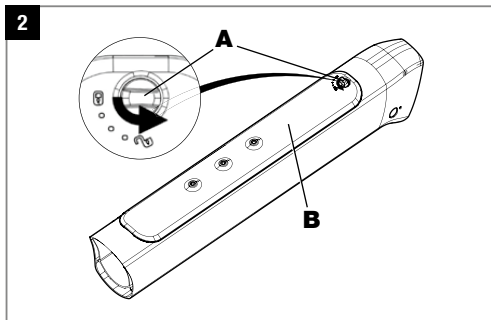
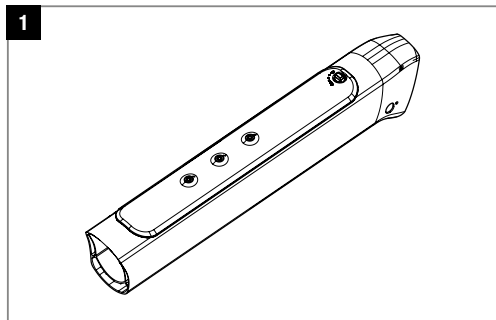

Turn the shutter (A) counterclockwise. This releases the cover (B) from the fixation. **2**

You can now lift the cover (B) off the frame by slightly tilting it backwards. **3**

The cover (B) can then be removed on the front and sides. **4**

The cover (B) is now completely separated from the frame. **5**

Note: To close, reattach the cover in the reverse order.

WARNING

Before each journey, check that the battery cover is correctly and firmly seated. Loosening and dropping the cover while driving can lead to an accident with hardly foreseeable consequences up to death.

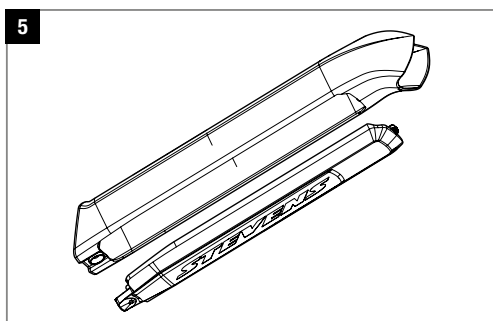
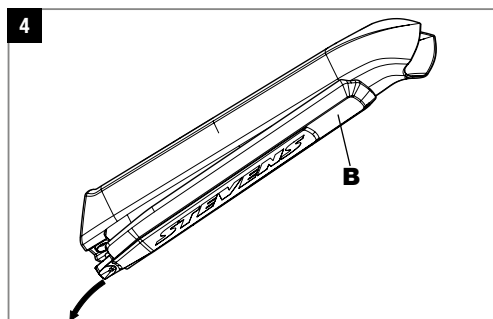
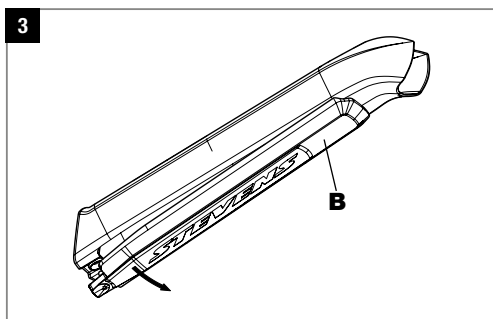
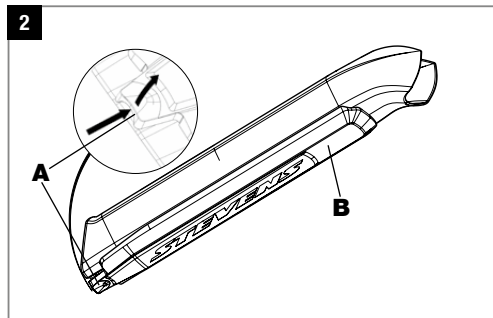
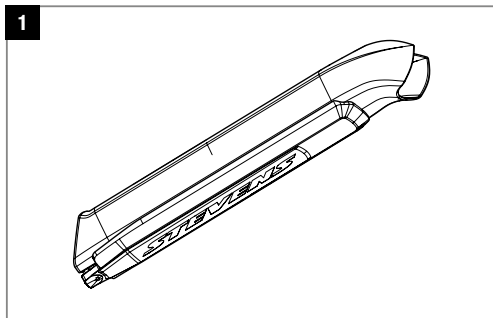

Hook into the opening (A) with one finger and then pull the opening forwards and downwards with your finger to release the cover (B) from the fixation. The cover will release with a jerk. **2**

The cover (B) can now be completely removed from the frame by hand. **3 + 4**

Note: Avoid dropping the cover to avoid damaging the locking mechanism.

The cover (B) is now completely separated from the frame. **5**

Note: To close, reattach the cover in the reverse order.

WARNING

Before each journey, check that the battery cover is correctly and firmly seated. Loosening and dropping the cover while driving can lead to an accident with hardly foreseeable consequences up to death.

1. Open and close battery cover | Battery semi-integrated, bottom cover

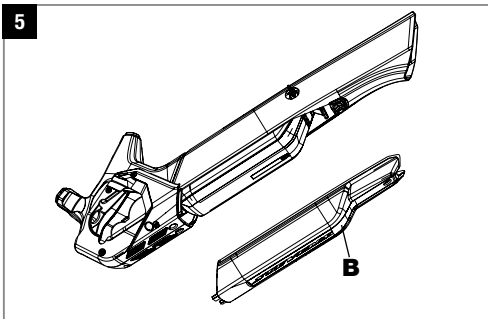
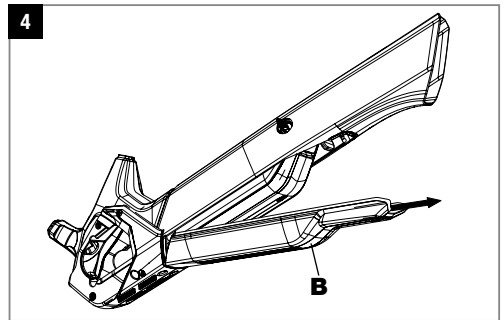
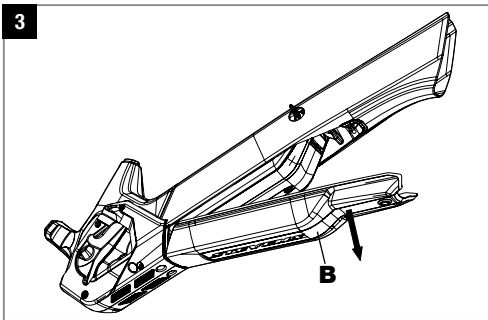
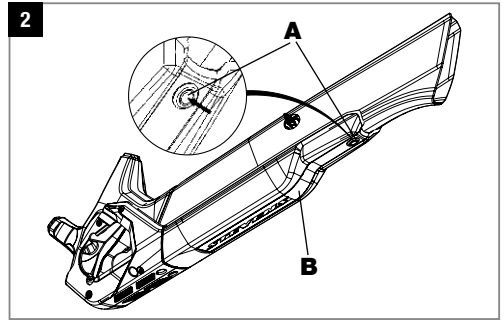
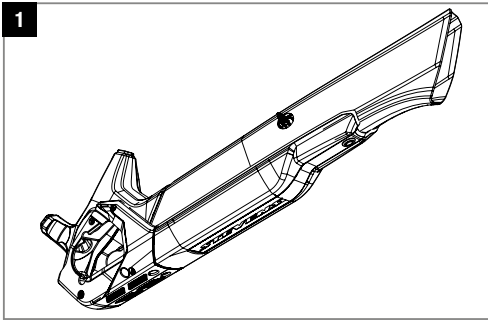

Press the button (A) to release the cover (B) from the fixation. **2**

You can now lift the lid (B) off the frame by tilting it slightly downwards away from the frame. **3**

Note: Avoid dropping the cover to avoid damaging the locking mechanism.

The cover (B) can now be removed by sliding it forward. **4**

The cover (B) is now completely separated from the frame. **5**

Note: To close, reattach the cover in the reverse order.

WARNING

Before each journey, check that the battery cover is correctly and firmly seated. Loosening and dropping the cover while driving can lead to an accident with hardly foreseeable consequences up to death.

1. Open and close battery cover | Battery fully integrated, bottom cover (E-Hardtail, E-Simeto)

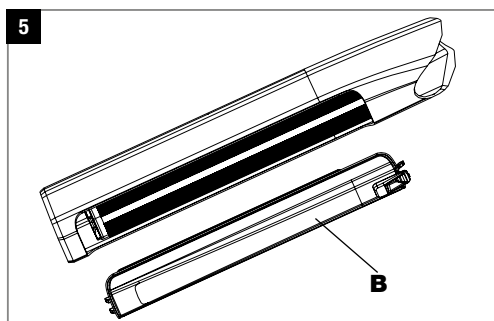
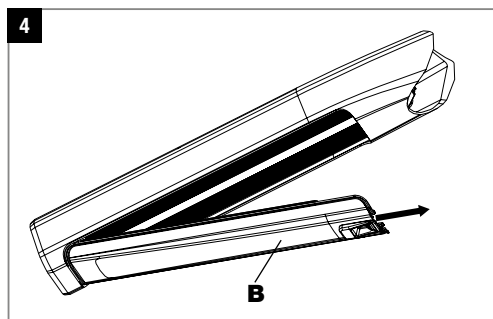
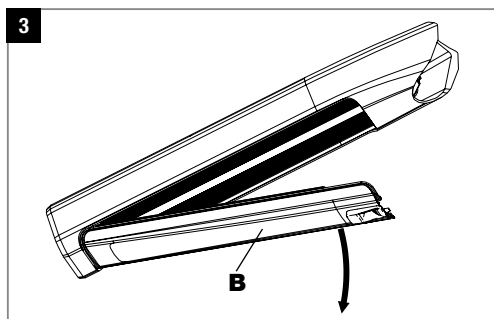
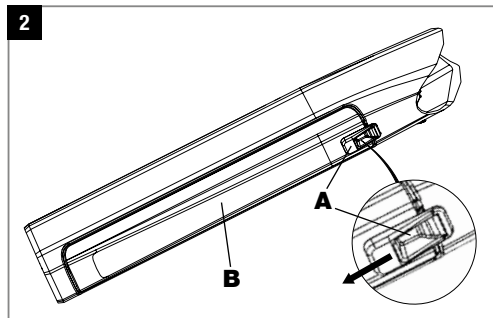
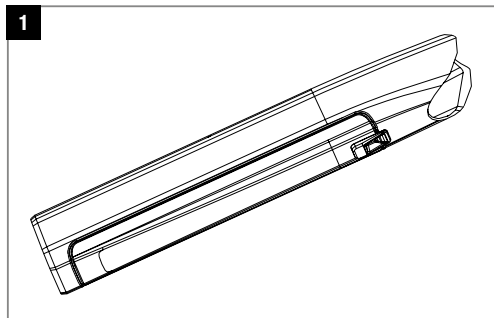

Slide the latch (A) down to release the lid (B) from its fixation. **2**

The cover (B) detaches itself from the frame, you only have to guide it by hand. **3**

Note: Avoid dropping the cover to avoid damaging the locking mechanism.

The cover (B) can now be removed by sliding it sideways and to the front. **4**

The cover (B) is now completely separated from the frame. **5**

Note: To close, reattach the cover in the reverse order.

WARNING

Before each journey, check that the battery cover is correctly and firmly seated. Loosening and dropping the cover while driving can lead to an accident with hardly foreseeable consequences up to death.

2. Battery removal

1

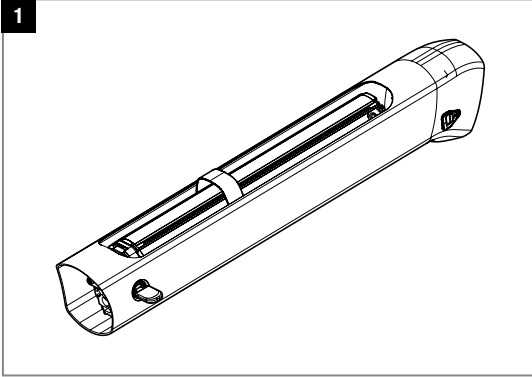

The cover (B) is now completely separated from the frame.

2

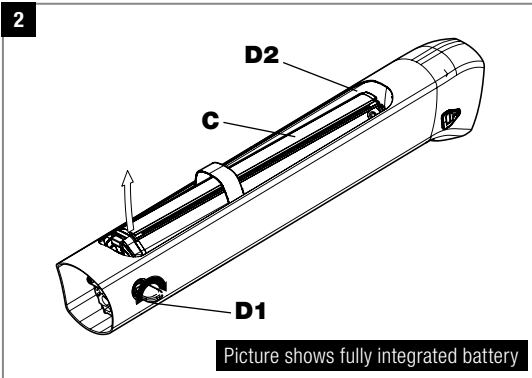

The next step is to insert the key into the lock.

Note: The lock is either on the right side at the bottom (D1), or on the left side at the top (D2).

By opening the lock, the battery is lifted (C) slightly from its mounting position.

Rotation direction:
fully integrated battery > clockwise
semi-integrated battery > counterclockwise

Note: If the battery does not lift, pull it slightly upwards with the lock open.

3

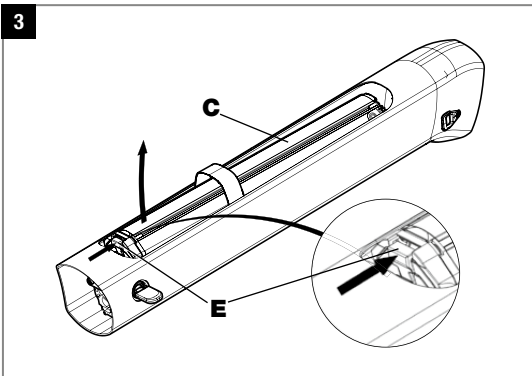

Be sure to first unlock the restraint system (E) with your finger. To do this, press it in the direction of the arrow. Then the battery (C) can be completely removed.

4

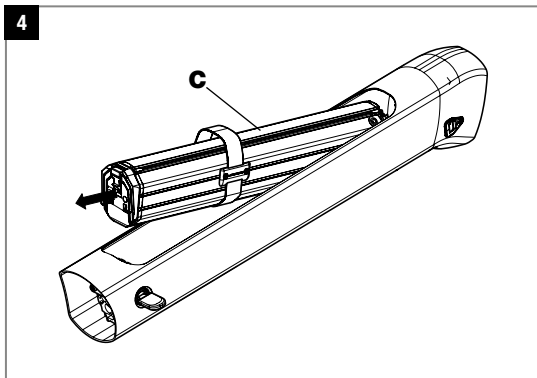

When removing, make sure that the battery (C) does not touch the seat tube, top tube or frame opening.

5

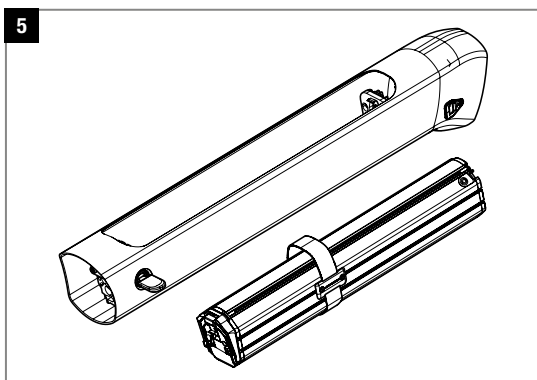

The battery is now completely separated from the frame and can be transported for charging, for example.

Please refer to the "Bosch eBike Battery Guide" manual for information on how to charge the battery.

2. Battery removal | Battery semi-integrated, bottom cover

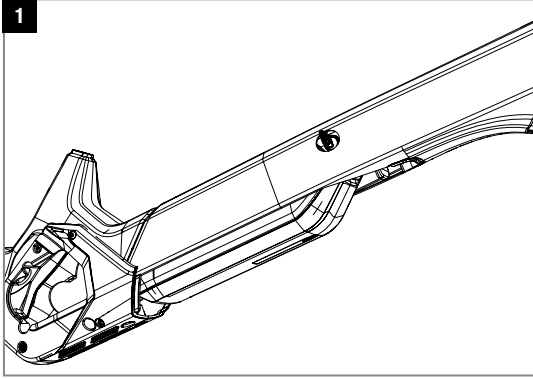

The cover (B) is now completely separated from the frame.

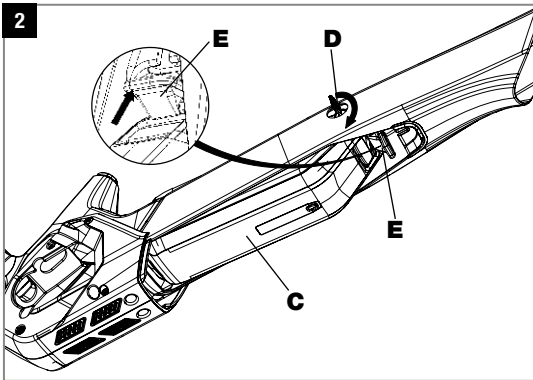

In the next step insert the key into the lock and turn the key clockwise to open the lock (D).

Press the red retaining lock (E) upward to release the battery (C) completely. Hold the battery with your hand to ensure it cannot drop out.

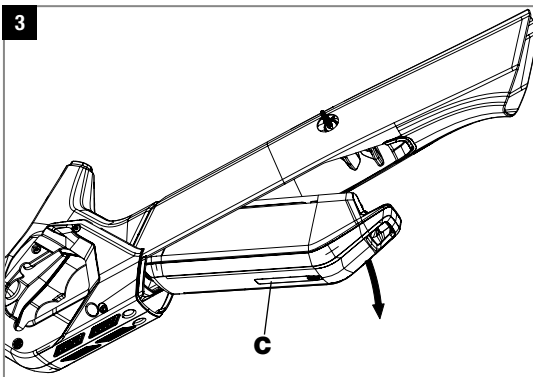

Now tilt the battery (C) downwards until it protrudes horizontally from the down tube.

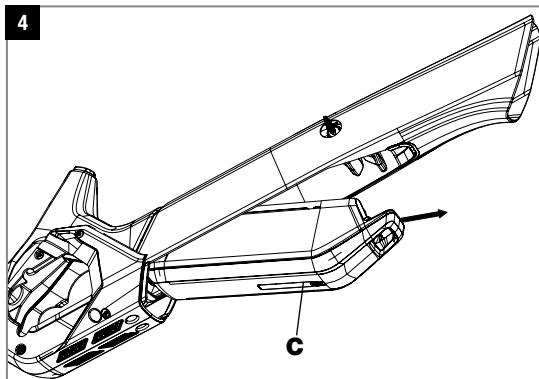

In the next step pull the battery (C) forward and out of the holder.

Note: Avoid dropping the battery to prevent it from damage.

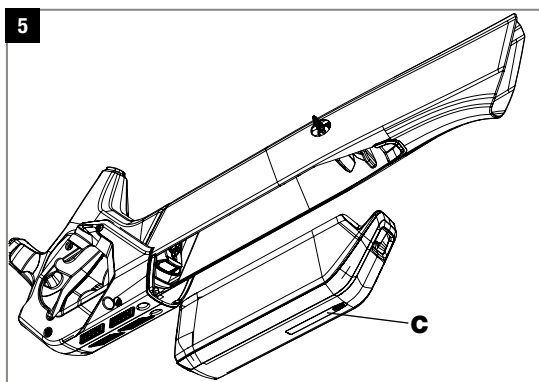

The battery (C) is now completely separated from the frame and can be transported for charging, for example.

Please refer to the “Bosch eBike Battery Guide” manual for information on how to charge the battery.

2. Battery removal | Battery fully integrated, E-Simeto

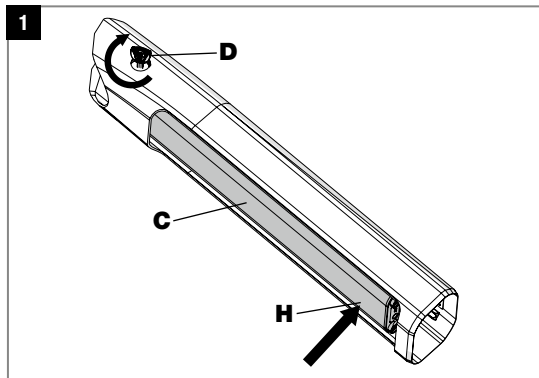

The cover is now completely separated from the frame.

Note: Secure the battery (C) with your hand to prevent it from accidentally falling down (H).

The next step is to insert the key into the lock and turn it clockwise to open the lock (D).

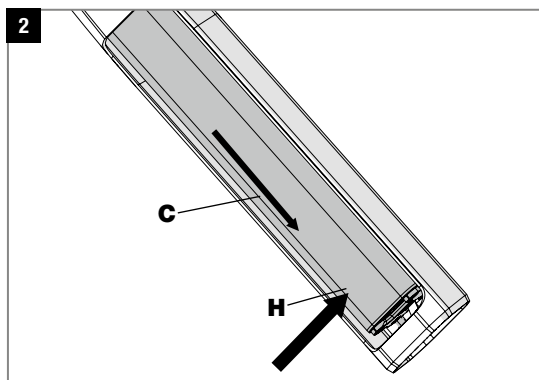

When the lock is opened, the battery (C) is released from the upper fixation and slides down a little. Continue to secure the battery by hand to prevent it from accidentally falling down (H).

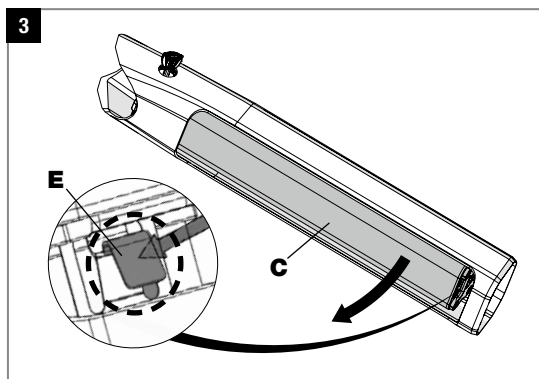

Press the retaining catch (E) in the direction of the motor to release the battery (C) from the holder. Hold the battery firmly with both hands so that it cannot fall out.

Now tilt the battery (C) downwards until it protrudes from the bottom of the down tube.

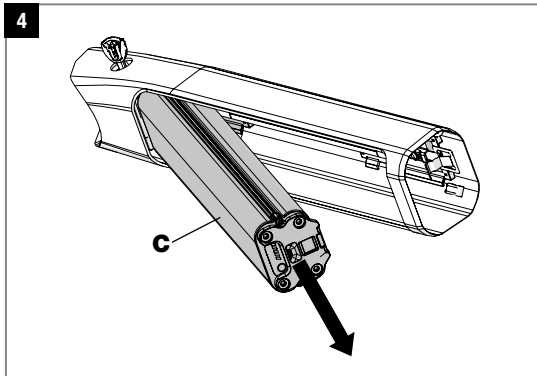

Next, pull the battery (C) downwards out of the holder.

Note: Avoid dropping the battery to prevent damage.

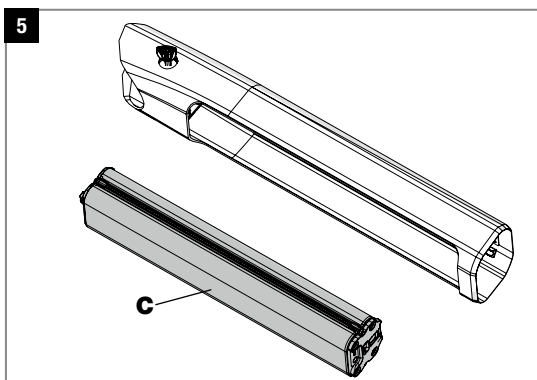

The battery (C) is now completely separated from the frame and can be transported for charging, for example.

Please refer to the "Bosch eBike Battery Guide" manual for information on how to charge the battery.

3. Insert battery

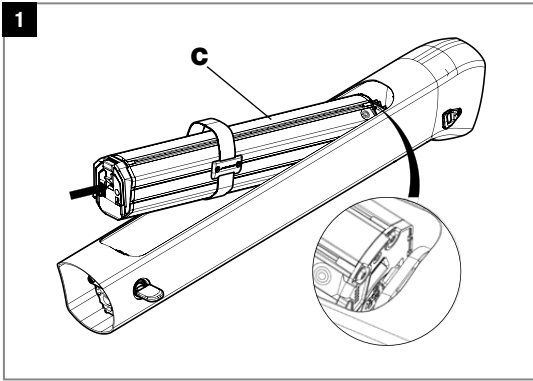

To install the battery (C), it must first be completely disconnected from the charger.

It is then carefully guided into the holder and positioned parallel to the tube.

Note: The receptacle is **always** on the opposite side of the lock.

Note: The battery only fits in the receptacle in one position.

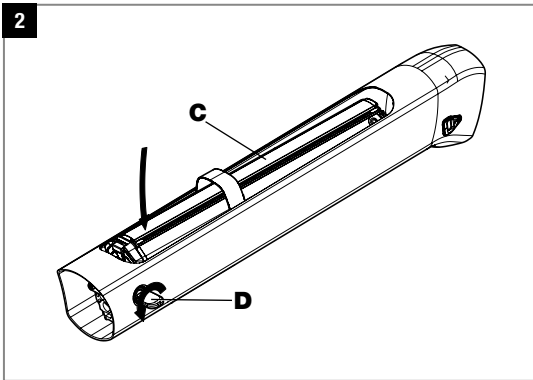

Now the battery (C) is carefully guided into the holder with the lock.

Next, open the lock by turning the key (D) counter-clockwise and let the battery slide into the holder.

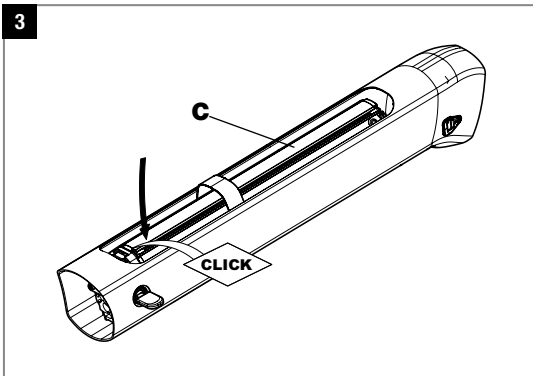

To ensure battery (C) is correctly locked into position, pressure (downwards) is applied to the battery in the area of the holder with lock. A "CLICK" sound is heard when battery is securely locked into position.

3. Insert battery | Battery semi-integrated, bottom cover

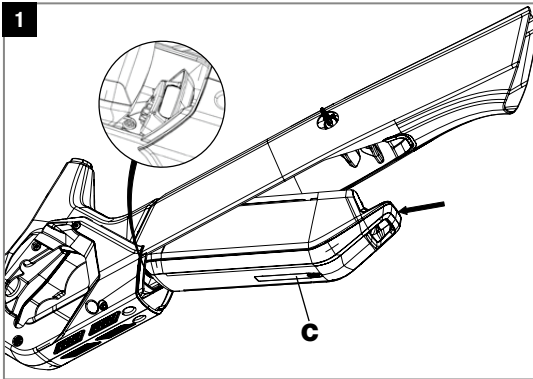

To install the battery (C), it must first be completely disconnected from the charger.

It can now carefully be guided into the holder.

Note: The holder is **always** located near the drive unit.

Note: The battery only fits in the receptacle in one position.

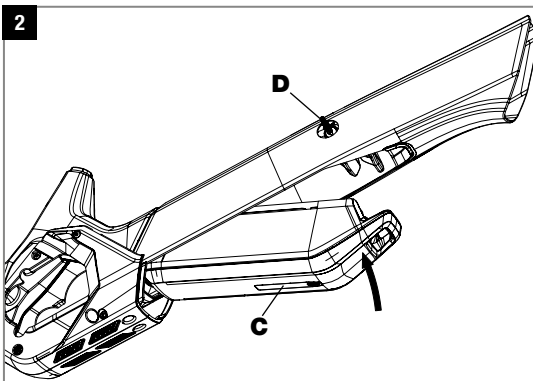

Now the battery (C) can be carefully guided upwards into the holder with lock.

Now close the lock by turning the key (D) counterclockwise, press the red retaining lock upward and let the battery slide into the holder.

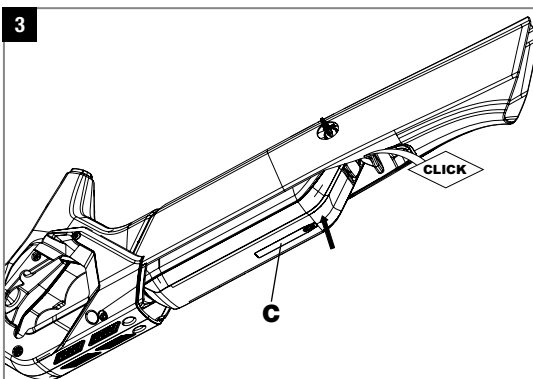

To completely lock the battery (C), apply pressure (upwards) to the battery pack in the area of the red retaining catch with lock. A "CLICK" sound is heard when the battery is securely locked into position.

3. Insert battery | Battery fully integrated, E-Simeto

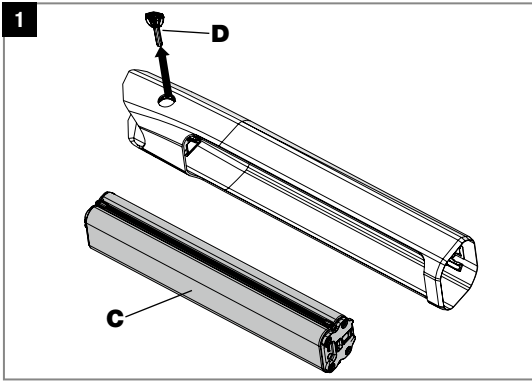

To install the battery (C), it must first be completely disconnected from the charger.

Close the lock by turning the key counterclockwise and remove the key (D) from the lock.

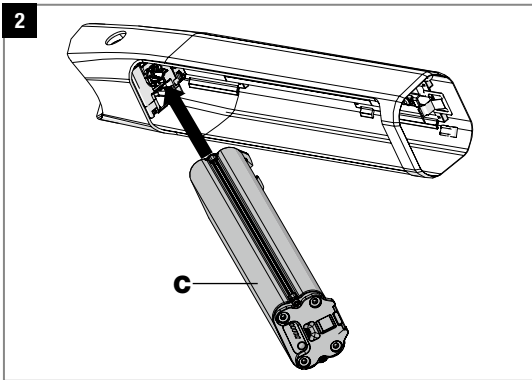

Carefully insert the battery (C) into the upper holder with lock.

Note: The battery only fits into the holder in one position.

Note: Secure the battery by hand against accidental dropping.

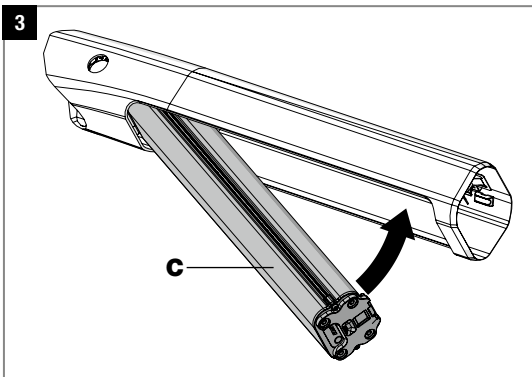

Next, carefully insert the battery (C) into the lower holder.

Note: Secure the battery by hand against accidental dropping.

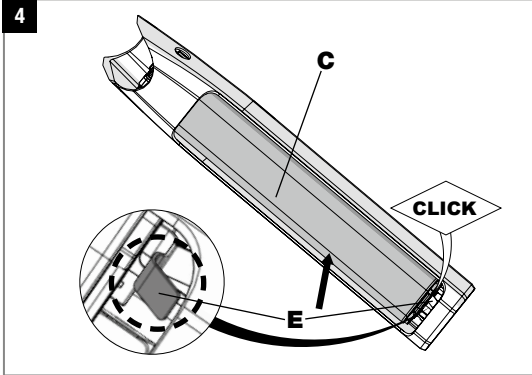

Insert the battery (C) into the lower holder until you hear a „CLICK“ sound from the fail-safe device (E).

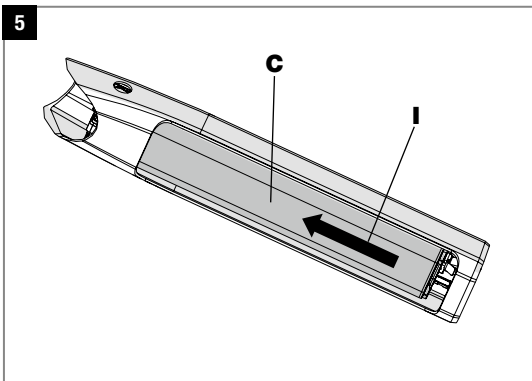

To fully secure the battery (C), push the battery in its current position slightly upwards (I) until you feel the battery click into place at the top and is fully fixed. The battery has now reached its final position.

Note: Before attaching the battery cover, check that the battery is correctly and firmly seated in the holder.

4. Recharging on the bike | charging socket version 1

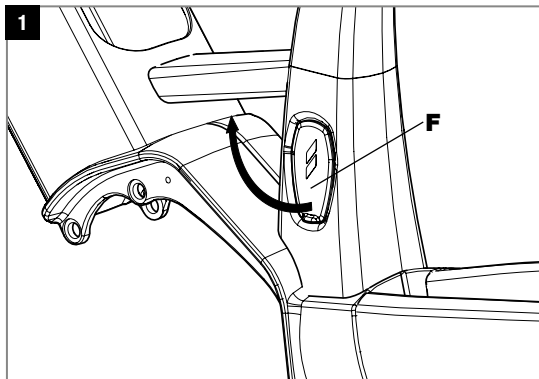

Slightly lift the cover (F) on the left side of the seat tube above the motor interface from below and carefully fold it upwards.

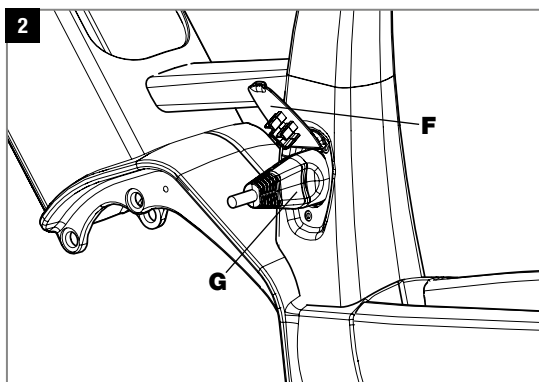

The charging socket is thus accessible for the charging plug (G). Insert the charging plug (G) by applying light pressure. The ribbed side of the plug must point towards the front wheel and the side with the recess towards the rear wheel. For details on how to charge the battery, please refer to the Bosch manual "Bosch eBike Battery Guide".

Note: The charging plug (G) only fits into the charging socket in this position. Incorrect handling can irreparably damage the components.

4. Recharging on the bike | charging socket version 2

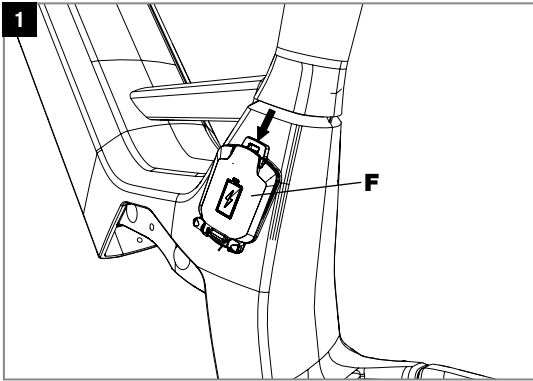

Remove the cover (F) on the left side of the seat tube above the motor interface by pressing the locking mechanism and open it downwards.

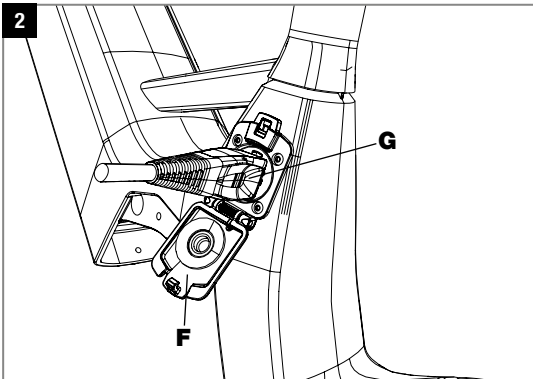

The charging socket is now accessible for the charging plug (G). Insert the charging plug (G) by applying light pressure. The grooved side of the plug must point in the direction of the front wheel and the side with the indentation towards the rear wheel. For details on how to charge the battery, please refer to the Bosch manual "Bosch eBike Battery Guide".

Note: The charging plug (G) only fits into the charging socket in this position. Incorrect handling can irreparably damage the components.

4. Recharging on the bike | charging socket version 3

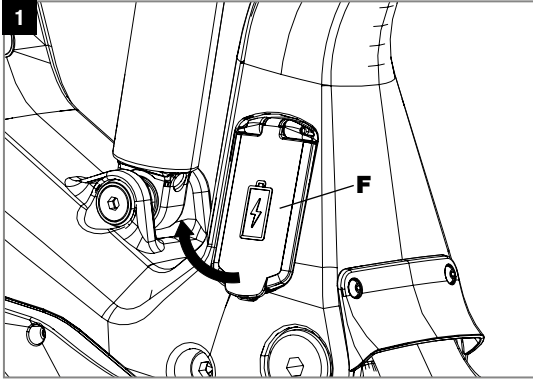

To open the cover (F) on the left side of the seat tube above the motor interface, apply light pressure to unlock it. Then lift it up slightly and carefully open it upwards.

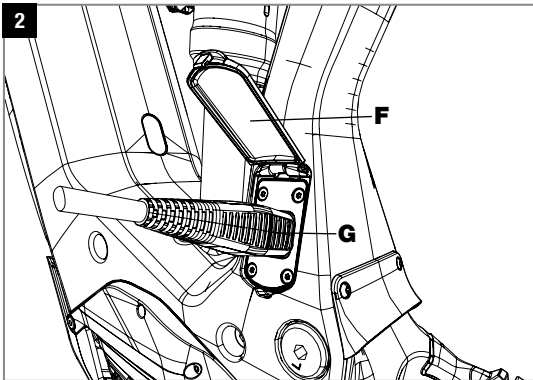

The charging socket can now be accessed with the charging plug (G). Insert the charging plug (G) by applying light pressure. The grooved side of the plug must point towards the rear wheel and the side with the indentation must point towards the front wheel. For details on how to charge the battery, please refer to the Bosch manual "Bosch eBike Battery Guide" or the STEVENS manual.

Note: The charging plug (G) only fits into the charging socket in this position. Incorrect handling can irreparably damage the components.

5. Warning: Water bottle boss threads do not go all the way through the battery cover

1

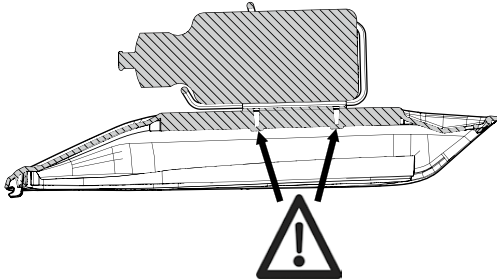

The threads for the bottle holder or accessories are **limited in how deep** they can go. A bolt can only be screwed **in to a certain depth**. The threads in the cap are M5 threads. If the screw is screwed in too far or tightened too much (MAX. 5 Nm), the cap, the thread or even the battery may be damaged. Please contact your STEVENS dealer to select the correct bolts.

The following maximum screw-in depths apply:

1 Battery semi-integrated, 2 threads: 12 mm

2 Fully integrated battery, top cover, 3 threads: 6 mm

2

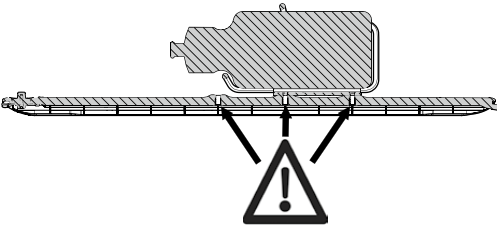

Note top cover, 3 threads:

There are three threads in the lid. This allows the bottle holder or other accessories to be mounted with flexibility and moved if necessary.

This flexibility allows more space to clear the wheel so as not to come in contact with bottle case or other accessories.

6. Attention: Always remove the key

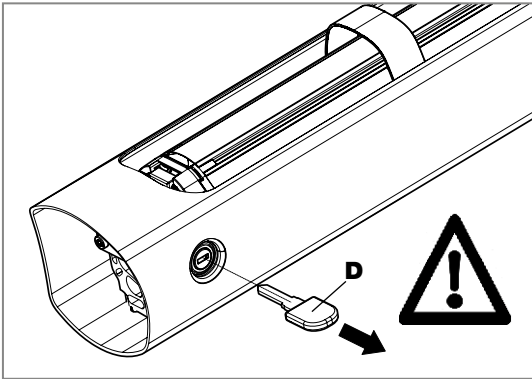

The key (D) must be removed before pedalling or turning the cranks. If the crank arm or the shoe touches the key during movement, the key, crank arm and lock may be damaged.

7. Recommendation: Always remount the cover

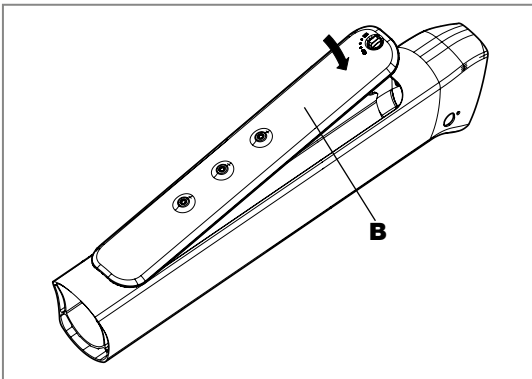

If you have removed the battery for charging, we recommend always remounting the cover (B).

Note: The covers are not secured against theft. Please note this when parking in public and easily accessible places.

IHR STEVENS HÄNDLER | YOUR STEVENS DEALER

STEVENSBIKES.DE

STEVENS VERTRIEBS GMBH | ASBROOKDAMM 35 | 22115 HAMBURG | GERMANY
TEL.: +49 40 71 60 70-0 | MAIL: INFO@STEVENSBIKES.DE